

Фурнитура из алюминиевого профиля



идеи для эксклюзивного дизайна



Стойки из алюминиевого профиля с электрическими розетками и без. Возможность применения стекла в качестве полки.

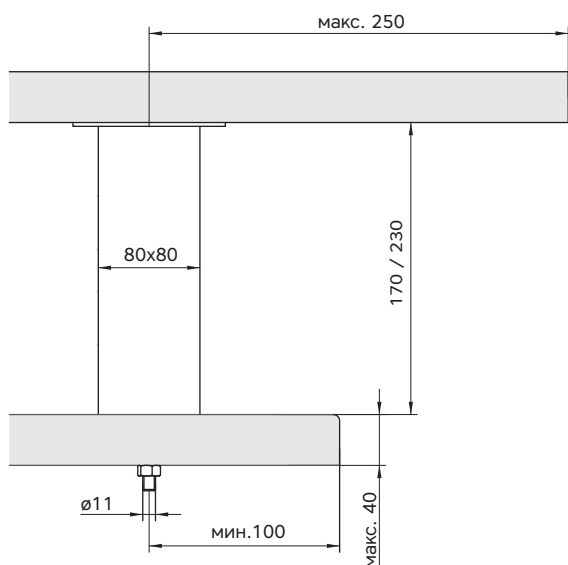

- Алюминиевый профиль 80x80мм.
- Отделка под брашированную нержавеющую сталь.
- Толщина столешницы 19-40мм.
- Прокладка кабеля через столешницу (3-жильный кабель 1500мм без вилки).



Консоль поставляется с пластиной 120x120x3мм для крепления полки из непрозрачного материала (1). Для установки стеклянной полки необходимо дополнительно приобретать адаптер 80x80x3мм для приклеивания стеклянной полки (2).

	артикул	оснащение	исполнение
Консоли высотой 170мм			
Jumbo	20.033.27-170		под брашированную нержавеющую сталь
Jumbo PS 1	20.032.27-170	1 розетка 220V	
Консоли высотой 230 мм			
Jumbo	20.033.27		под брашированную нержавеющую сталь
Jumbo PS 2	20.032.27	2 розетки 220V	
Адаптер для приклеивания стеклянной полки (комплект)	25.006.15		полированная нержавеющая сталь



Наклонные стойки из алюминиевого профиля с электрической розеткой и без.

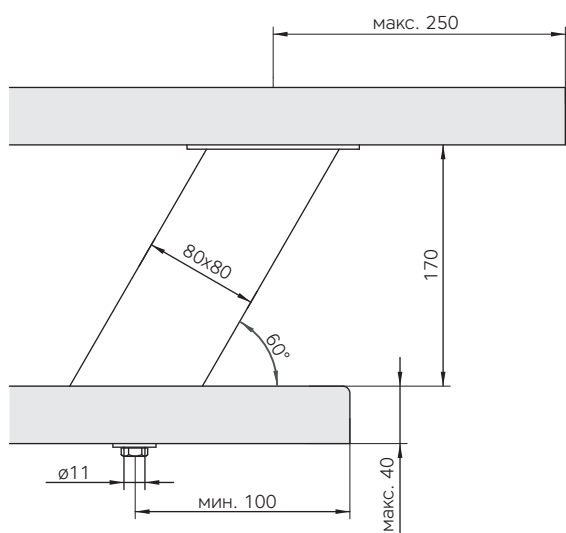

- Алюминиевый профиль 80x80мм.
- Отделка под брашированную нержавеющую сталь.
- Толщина столешницы 19-40мм.
- Прокладка кабеля через столешницу (3-жильный кабель 1500мм без вилки).



Консоль поставляется с пластиной 120x120x3мм для крепления полки из непрозрачного материала.

	артикул	оснащение	исполнение
Консоли высотой 170мм			
Jumbo inc	20.043.27-170		под брашированную нержавеющую сталь
Jumbo inc PS 1	20.042.27-170	1 розетка 220V	



Элегантные стойки для дизайнерских решений. 3 варианта высоты.

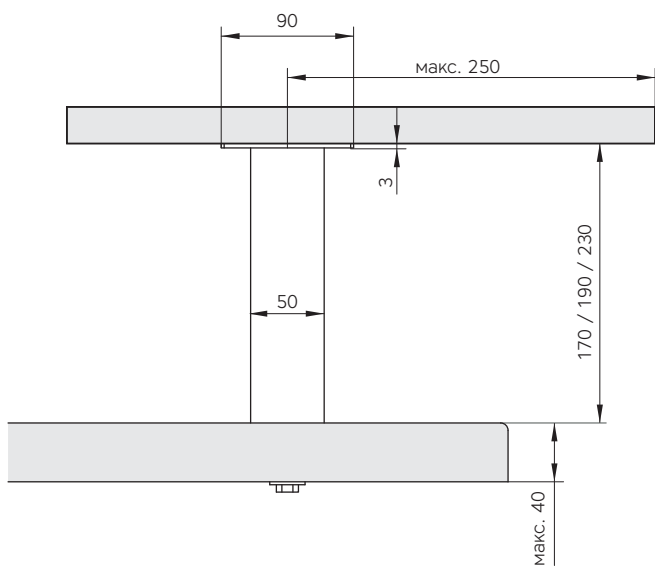

- Алюминиевый профиль 50x50мм.
- Отделка под брашированную нержавеющую сталь.
- Толщина столешницы 19-40мм.



Консоль поставляется с пластиной 90x90x3 мм для крепления полки из непрозрачного материала.

	артикул	высота	исполнение
Capri	20.005.27-170	170	под брашированную нержавеющую сталь
	20.005.27-190	190	
	20.005.27-230	230	



Наклонные стойки из алюминиевого профиля. Возможность применения стекла в качестве полки.

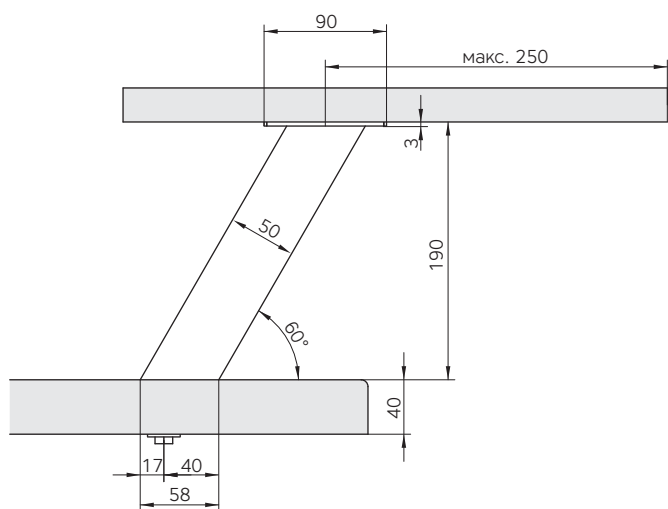

- Алюминиевый профиль 50x50мм.
- Отделка под брашированную нержавеющую сталь.
- Толщина столешницы 19-40мм.



Консоль поставляется с пластиной 90x90x3мм для крепления полки из непрозрачного материала (1). Для установки стеклянной полки необходимо дополнительно приобретать адаптер 65x65x4мм для приклеивания стеклянной полки (2).

	артикул	исполнение
Консоли высотой 190мм		
Capri inc	20.007.27-190	под брашированную нержавеющую сталь
Адаптер для приклеивания стеклянной полки (комплект)	20.014.15	полированная нержавеющая сталь



Наклонные стойки из алюминиевого профиля. Отличное сочетание со стеклом.

Филигранная обработка металла для дизайнерских решений.

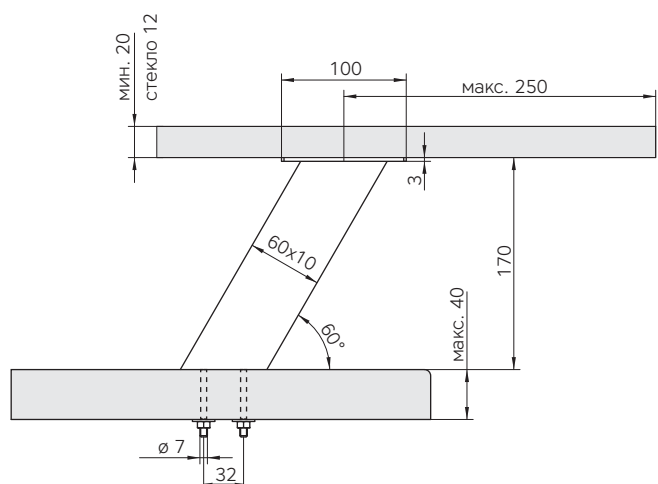

- Алюминиевый профиль 60x10мм.
- Отделка под брашированную нержавеющую сталь.
- Толщина столешницы 19-40мм.

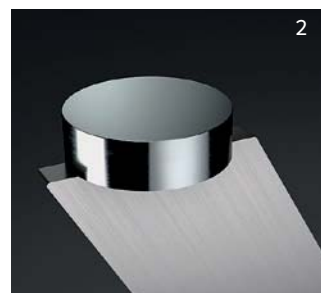

Консоль поставляется с пластиной 100x100x3мм для крепления полки из непрозрачного материала (1). Для установки стеклянной полки необходимо дополнительно приобретать цилиндрический адаптер \varnothing 50x10мм для приклеивания стеклянной полки (2).

	артикул	исполнение
Korfu inc	20.038.27	под брашированную нержавеющую сталь
Адаптер для приклеивания стеклянной полки (комплект)	20.039.15	полированная нержавеющая сталь