

SCHUCO

NORKPALM

рамочный алюминиевый профиль

Система узких рамочных профилей SCHUCO воплощает в себе эстетику лаконичных форм, немецкое качество и современный дизайн.



большой выбор цветов

безупречное качество покраски

долговечность

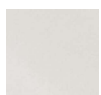

анодированный

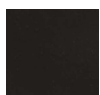

чёрный



инокс



нержавеющая
сталь

Узкий рамочный профиль Schuco для стеклянных фасадов

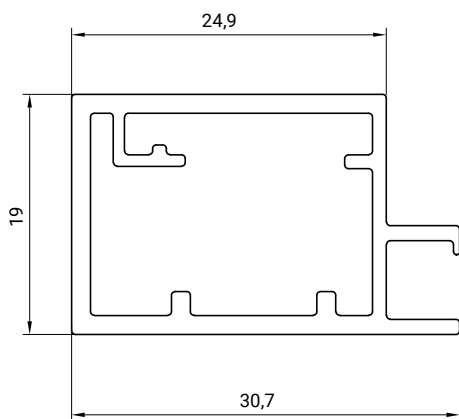

Узкий рамочный профиль для стеклянных фасадов

материал алюминий
цвет анодированный

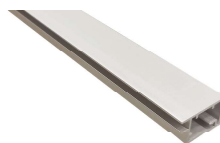

длина, мм	5000
артикул	980037.61

Узкий рамочный профиль для стеклянных фасадов

материал алюминий
цвет черный



длина, мм	5000
артикул	980037.65

Узкий рамочный профиль для стеклянных фасадов

материал алюминий
цвет инокс



длина, мм	5000
артикул	980037.67

Узкий рамочный профиль для стеклянных фасадов

материал алюминий
цвет нержавеющая сталь



длина, мм	5000
артикул	980037.64

Для сборки вам понадобится

Комплект для сборки фасада

с установкой петли Salice Air

уголок сборочный-2шт,

уголок сборочный для установки петли-2шт



материал сталь

артикул 532918

Винт крепёжный

для установки сборочных уголков

M4 × 8

цвет

черный
под шестигранный ключ

нерж.сталь
под крестовую отвертку

артикул

008948005500

004861040809220

Уплотнитель для стекла

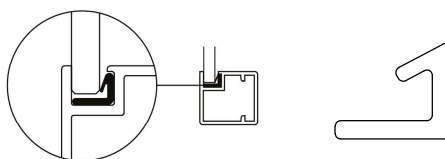

длина,мм 1000

артикул 532917

Раскрой вставки

Запил под 45°

Габариты рамки

Габариты вставки

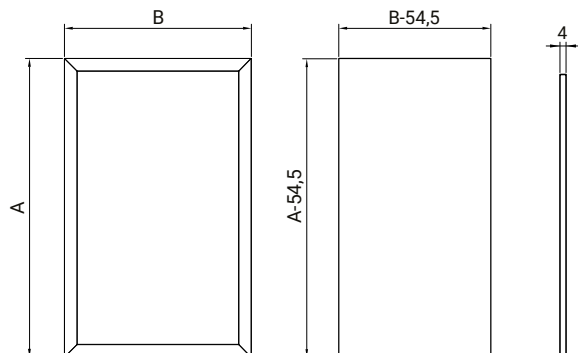

Сборка

Сборка с установкой петли

Сборка на уголок

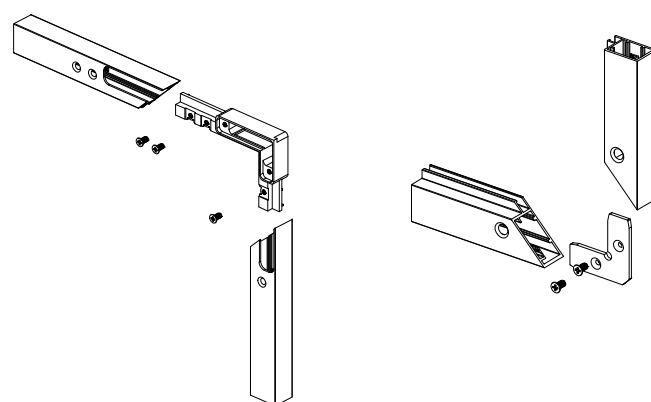

Для тяжелых дверей весом до 20 кг мы рекомендуем корпуса толщиной не менее 22 мм.

Рекомендуемое сочетание

<p>Петли Salice Air Push 105° комплект: верхняя и нижняя для системы Push</p>		цвет	никель
		артикул	CELPX99XXV

<p>Петли Salice Air Push 105° комплект: верхняя и нижняя для системы Push</p>		цвет	никель
		артикул	CELPX66XXV

<p>Подъёмный механизм Kinvaro T-Slim Tirmatic Plus, графит Коэффициент мощности* 1000-2250, для фасада высотой до 400 мм и шириной до 900мм, вес фасада 2,5-5,6 кг Коэффициент мощности* 500-1100, для фасада высотой до 400 мм и шириной до 400мм, вес фасада 1,3-2,8 кг *для расчета коэффициента мощности воспользуйтесь таблицей на стр.6</p>		цвет	титан
		артикул	NP.F151149053 NP.F151149050

Дополнительная опция

<p>Комплект для открывания защёлка магнитная (толкатель) и ответная пластина на клею</p>		цвет	серый
		артикул	DPMS38XXG
<p>Комплект для дополнительной фиксации защёлка магнитная и ответная пластина на клею</p>		цвет	серый
		артикул	DPAS38XXG

Фрезеровка

Петля Salice Air

рекомендуемая

Наложение двери, боковое

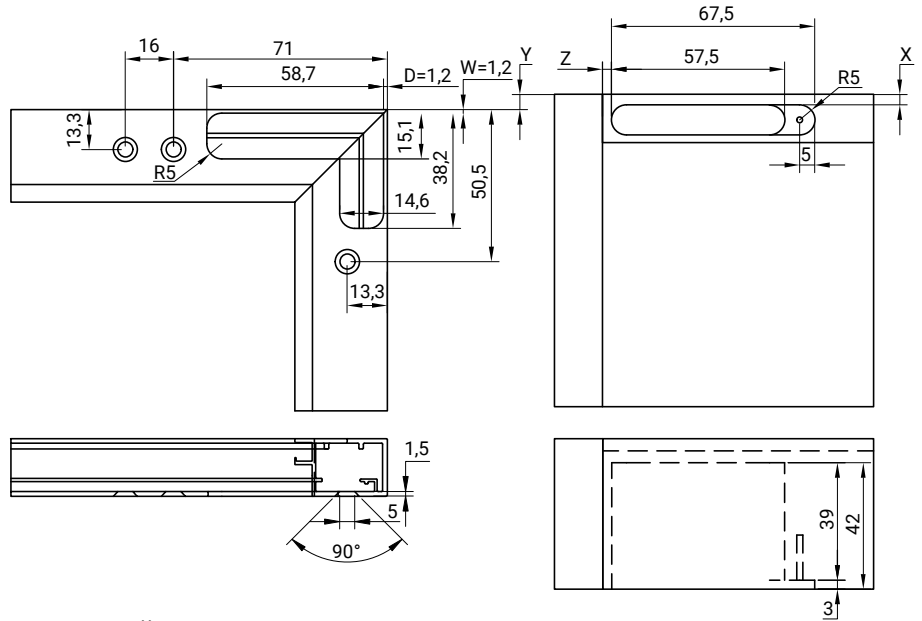

Наложение двери, верхнее/нижнее

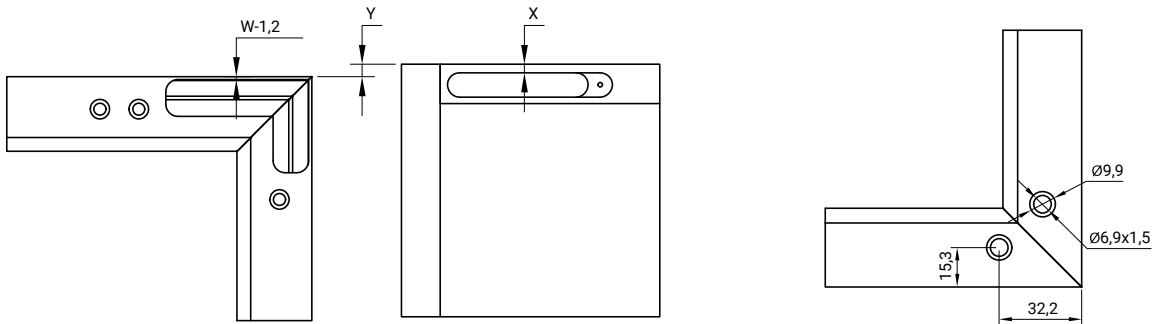

Подъёмник Kinvaro

рекомендуемый

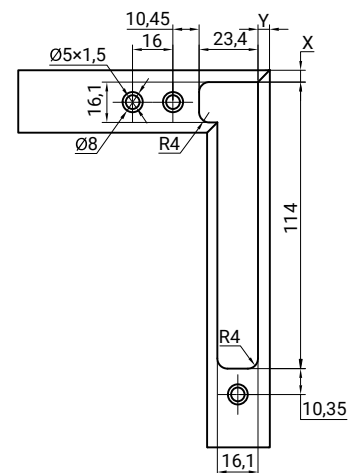

Ограничения габаритов и массы

Для установки на петли

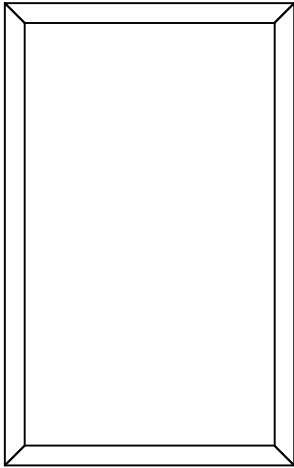

Макс.600мм

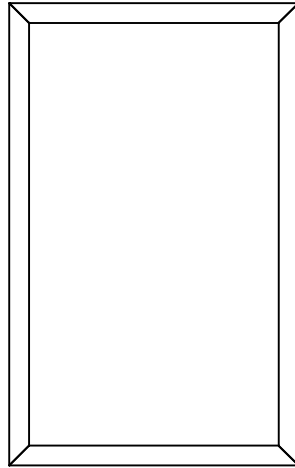

Макс. 2000мм

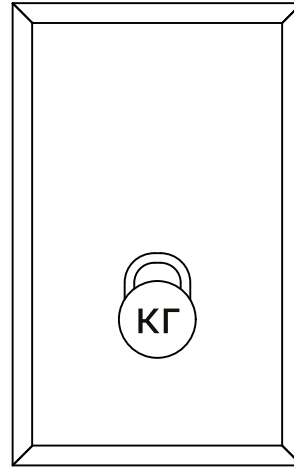

Макс. 20кг

Для установки на подъемники Kinvaro T-Slim

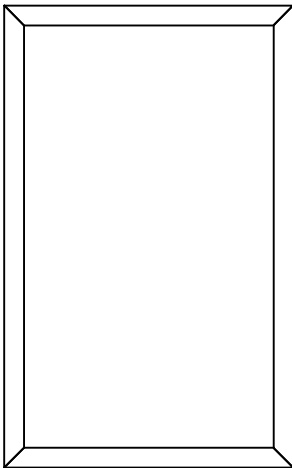

Макс. 900мм

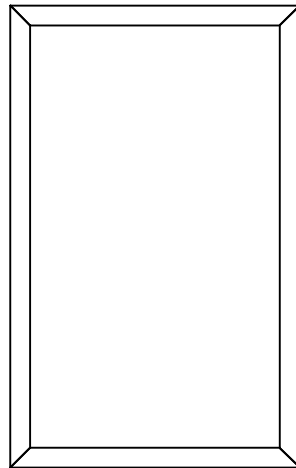

Макс.400мм

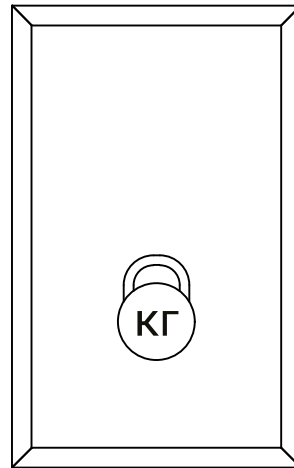

Макс. 6кг

Высота двери (КЛН)	Коэффициент мощности (LF)		
	250 – 550	500 – 1100	1000 – 2250
200	1.3 – 2.8	2.5 – 5.5	5.0 – 11.3
250	1.0 – 2.2	2.0 – 4.4	4.0 – 9.0
300	0.8 – 1.8	1.7 – 3.7	3.3 – 7.5
350	0.7 – 1.6	1.4 – 3.1	2.9 – 6.4
400	0.6 – 1.4	1.3 – 2.8	2.5 – 5.6
450	0.6 – 1.2	1.1 – 2.4	2.2 – 5.0
500	0.5 – 1.1	1.0 – 2.2	2.0 – 4.5
550	0.5 – 1.0	0.9 – 2.0	1.8 – 4.1
Вес двери в кг*			

*Вес двери указан в калькуляторе